

●予選リーグ

Aブロック			1	2	3	勝率	差	順位
1	木村 颯	下松	△	③	③	2/2		1
2	坂本 子龍	防府	0	△	0	0/2		3
3	高橋 潤哉	楠	0	③	△	1/2		2

Fブロック			17	18	19	勝率	差	順位
17	坂田 優斗	STC	△	③	③	2/2		1
18	中川 滉太	防府	0	△	0	0/2		3
19	中田 歩輝	下松	0	③	△	1/2		2

Bブロック			4	5	6	7	勝率	差	順位
4	岩本 陽空	光	△	③	③	③	3/3		1
5	村山 皓士	永源	2	△	2	1	0/3		4
6	石田 瑞輝	下松	1	③	△	0	1/3		3
7	眞崎 陽大	徳山	1	③	③	△	2/3		2

Gブロック			20	21	22	勝率	差	順位
20	坂根 巧望	永源	△	③	③	2/2		1
21	佐伯 碧	防府	2	△	③	1/2		2
22	酒井 龍平	光	1	0	△	0/2		3

Cブロック			8	9	10	勝率	差	順位
8	田村 悠吾	光	△	③	③	2/2		1
9	江川 瀬那	下松	0	△	③	1/2		2
10	嶋地 康太	三世代	0	1	△	0/2		3

Hブロック			23	24	25	勝率	差	順位
23	屋根本 翔	光	△	③	③	2/2		1
24	中島 悠杜	防府	0	△	1	0/2		3
25	村岡 智哉	下松	0	③	△	1/2		2

Dブロック			11	12	13	勝率	差	順位
11	河添 克樹	楠	△	③	③	2/2		1
12	増田 大輝	防府	0	△	2	0/2		3
13	永茂 優士	下松	1	③	△	1/2		2

Iブロック			26	27	28	勝率	差	順位
26	吉田 陸人	永源	△	③	③	2/2		1
27	國藤 遙人	楠	0	△	1	0/2		3
28	佐々木 翔多	下松	1	③	△	1/2		2

Eブロック			14	15	16	勝率	差	順位
14	渡邊 駿	徳山	△	③	2	1/2		2
15	田中 優理	光	0	△	0	0/2		3
16	橋本 周和	永源	③	③	△	2/2		1

Jブロック			29	30	31	勝率	差	順位
29	古谷 康政	光	△	③	1	1/2		2
30	村上 大涼	宇部	1	△	0	0/2		3
31	財間 雄大	徳山	③	③	△	2/2		1

Kブロック			32	33	34	勝率	差	順位
32	西岡 青晴	下松	△	③	③	2/2		1
33	堂原 駿希	楠	0	△	③	1/2		2
34	貞明 侑人	徳山	0	0	△	0/2		3

●決勝トーナメント

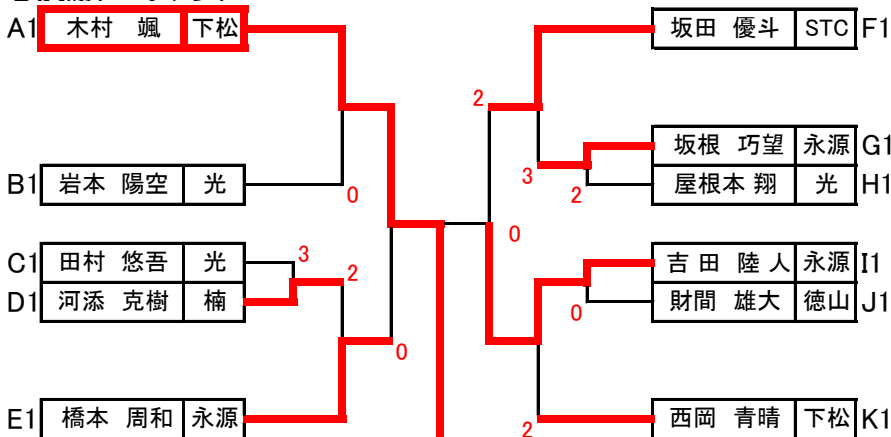

●予選リーグ

Aブロック			1	2	3	勝率	差	順位
1	松田 絢花	STC	△	③	③	2/2		1
2	小池 美憂	防府	0	△	2	0/2		3
3	藤本 侑花子	徳山	0	③	△	1/2		2

Bブロック			4	5	6	勝率	差	順位
4	原田 純奈	徳山	△	③	③	2/2		1
5	谷岡 萌愛	宇部	2	△	1	0/2		3
6	大場 咲歩	岩国	0	③	△	1/2		2

Cブロック			7	8	9	勝率	差	順位
7	清水 彩未	徳山	△	③	③	2/2		1
8	渡辺 奏美	防府	0	△	0	0/2		3
9	寺島 瑠珠	下松	1	③	△	1/2		2

Dブロック			10	11	12	勝率	差	順位
10	野上 莉緒奈	STC	△	③	③	2/2		1
11	平田 咲月	岩国	0	△	0	0/2		3
12	坂上 麻耶	防府	2	③	△	1/2		2

Eブロック			13	14	15	勝率	差	順位
13	藤井 南実	光	△	③	2	1/2		2
14	高見 羽音	永源	2	△	1	0/2		3
15	藤田 一葉	下松	③	③	△	2/2		1

Fブロック			16	17	18	勝率	差	順位
16	花田 咲依	徳山	△	③	③	2/2		1
17	吉本 光希	防府	0	△	0	0/2		3
18	松田 真由香	永源	2	③	△	1/2		2

Gブロック			19	20	21	勝率	差	順位
19	永茂 杏優音	下松	△	③	③	2/2		1
20	浅田 花音	徳山	0	△	2	0/2		3
21	増重 凧紗	楠	0	③	△	1/2		2

Hブロック			22	23	24	勝率	差	順位
22	中村 有佐	下松	△	③	③	2/2		1
23	味村 優菜	STC	0	△	1	0/2		3
24	村上海真珠	豊田	0	③	△	1/2		2

Iブロック			25	26	27	勝率	差	順位
25	山本 花怜	徳山	△	1	0	0/2		3
26	川元 花菜	防府	③	△	0	1/2		2
27	林 奏歩	永源	③	③	△	2/2		1

Jブロック			28	29	30	勝率	差	順位
28	田中 芽依	光	△	③	0	1/2		2
29	高杉 若奈	下松	1	△	1	0/2		3
30	藤村 萌衣	防府	③	③	△	2/2		1

Kブロック			31	32	33	勝率	差	順位
31	森脇 陽香	STC	△	③	③	2/2		1
32	宮岡 想乃香	岩国	0	△	2	0/2		3
33	近森 芽衣	徳山	0	③	△	1/2		2

Lブロック			34	35	36	勝率	差	順位
34	山本 奈津子	徳山	△	③	③	2/2		1
35	竹中 結菜	岩国	0	△	③	1/2		2
36	森岡 藍	楠	0	0	△	0/2		3

Mブロック			37	38	39	勝率	差	順位
37	富永 玲奈	徳山	△	2	0	0/2		3
38	原田 優香	永源	③	△	0	1/2		2
39	林 優奈	豊田	③	③	△	2/2		1

Nブロック			40	41	42	勝率	差	順位
40	斎藤 咲	宇部	△	③	③	2/2		1
41	岩崎 あずさ	下松	0	△	1	0/2		3
42	伊藤 実夏穂	防府	0	④	△	1/2		2

●決勝トーナメント

